



71 L Built-In Oven

OEN93S32X



FEATURES

- Rustfrit stål design
- Pyrolyse
- Pop out/in knapper
- Teleskob udtrækskinner
- LED Display

Ovndelevet af genbrugt fiskenet og industrielt tekstilaffald

Alle de integrerede ovne fra Blomberg består af ovndelevet af genbrugt fiskenet og genbrugt tekstilaffald. I alt blev der i moderselskabets produktion i 2021 brugt over 97 tons genanvendte fiskenet og industrielt tekstilaffald til dette formål.

Pyrolyse

Pyrolyseovnen sparer dig for den tid, du ellers skal bruge på at skrubbe indersiden af ovnen. Det 120 min. lange pyrolyseprogram brænder fastbrændte madrester til aske ved en temperatur på intet mindre end 480 grader. Derefter kan du nemt tørre asken væk med en fugtig klud uden brug af rengøringsmidler. Er ovnen kun let snavset, kan du bruge øko-programmet på kun 90 minutter, hvorved du sparer 25% af energiforbruget.

3D Cooking

3d madlavninger, også kaldet multidimensional madlavning, er den nyeste generation af professionel madlavningsteknologi. Her aktiveres alle varmelegemer i toppen, bunden og omkring blæseren, hvorved der opnås den bedst mulige og mest ensartede varmefordeling. Denne funktion giver et perfekt resultat på store stykker kød som f.eks. en hel kalkun eller store stege.

GENERAL	
Type	Built-in
Oven Volume	71 L
Color	Anti-finger inox
Oven Type	Multifunctional Cooking
Control Type	LED Display - Touch&Pipo Knob Control
FUNCTIONS	
Number of Cooking Functions	9 functions (Electronic)
Metal Handle	Inox (Inox support)
Soft Open / Soft Close Door	No
Soft Close	No
Meat Probe	No
Number of glasses in door	3
Light in Oven Cavity	1 x Round Halogen light (Rear)
Doorlock	Mechanical Lock
Display	LED Display - Touchcontrol
Display Brightness Adjustment	No
Pop-In Pop-Out Knobs (PIPO)	Yes
Knob Color	Black with metal capping
Display Lock	Yes
Steam Cleaning	Simple steam cleaning
Pyrolytic Cleaning	Yes
Eco Pyrolytic	Yes
Steam Assisted Cooking	No
Booster	No
OVEN CAVITY AND ACCESSORIES	
Oven Capacity	71
Catalytic Back Wall	No
Removable Sideracks	5 levels
Telescopic Rails	No
Deep Tray	1
Standard Tray	2
Wireshef	1
TECHNICAL INFORMATION	
Energy Efficiency Class	A
Dimensions (WxDxH)	59.4 x 56.7 x 59.5 cm
Niche Dimensions Cabinet (WxDxH)	56 x 55 x 59 cm
Niche Dimensions Undercounter (WxDxH)	56 x 55 x 60 cm
Cabel	Standard
Cabel lenght	1,35 m
Cabel placement	Rear Left
Plug Type	European
Voltage	220-240
Frequency	50
Total Electrical Power	2500 watts [joules/second]

Installation in cabinet

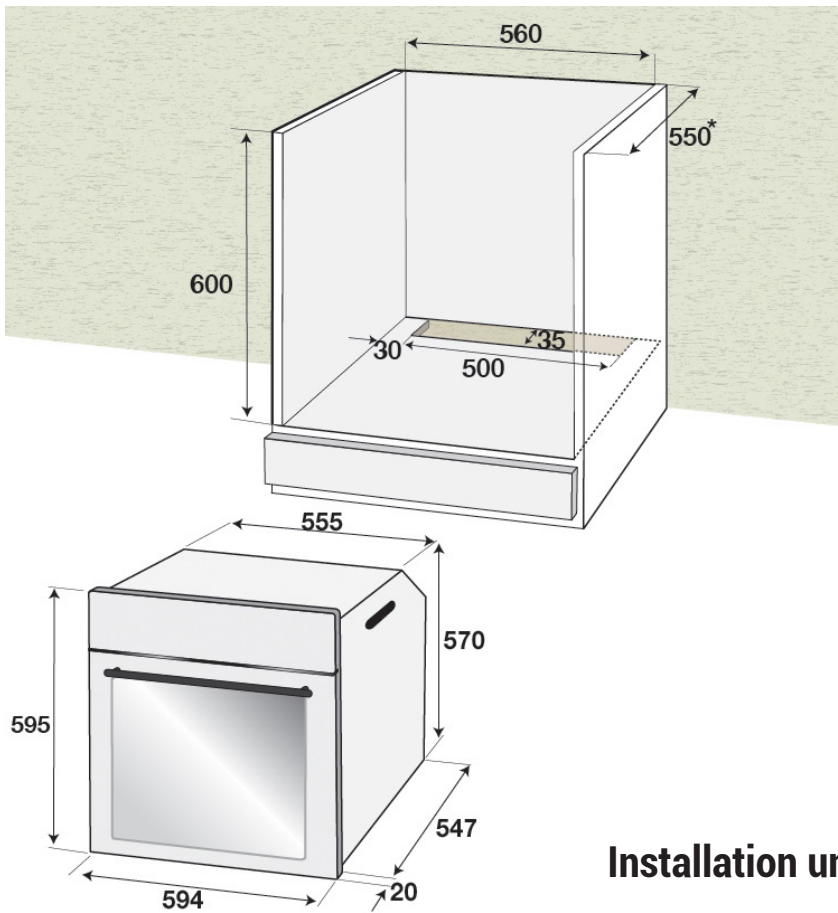
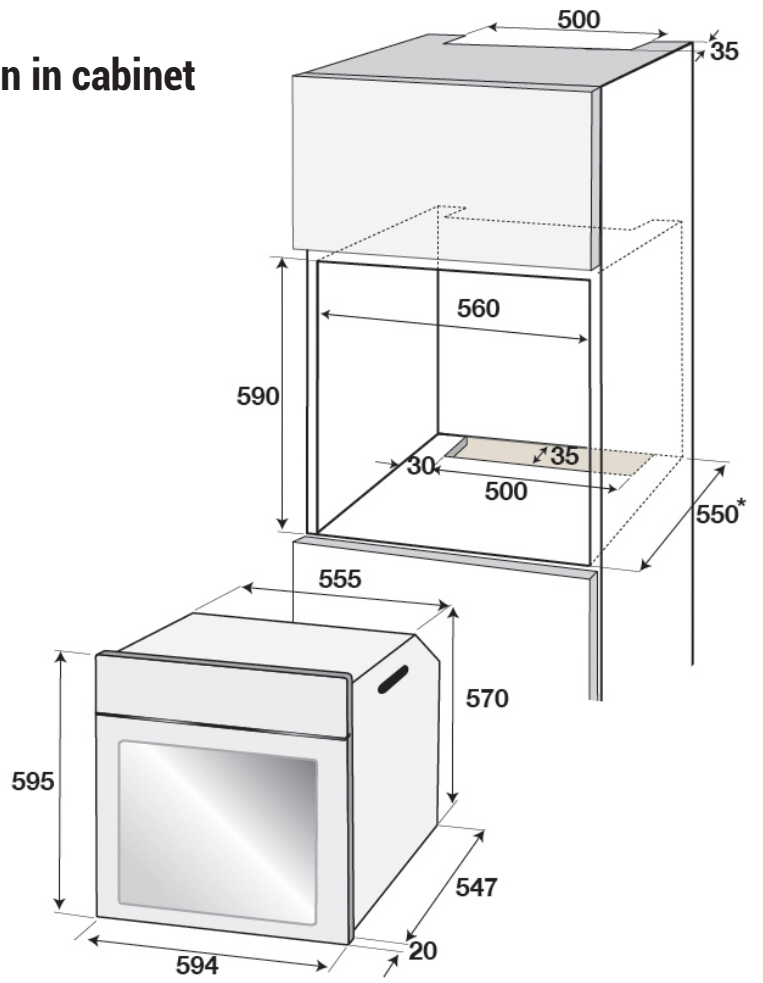

Installation undercounter